

BLUESKY

BMG25-4EL

Manuel d'utilisation

Mauuale per l'uso

Handleiding voor de gebruiker

Gebruchsanleitung

Kullanma kilavuzu

Users' Manual

FOUR A MICRO ONDES

FORNO A MICROONDE

MICROGOLFOVEN

MIKROWELLENHERD

MIKRODALGA FIRIN

MICROWAVE OVEN

PRECAUTIONS POUR EVITER UNE POSSIBLE EXPOSITION A UNE ENERGIE MICRO-ONDES EXCESSIVE

1. Ne faire fonctionner ce four que si sa porte est fermée, son utilisation porte ouverte pouvant entraîner une exposition dangereuse à l'énergie électromagnétique. Ne jamais neutraliser les verrouillages de sécurité.
2. Ne pas placer d'objet entre la face avant du four et la porte et éviter toute accumulation de salissures ou de résidus de produit nettoyant sur les joints d'étanchéité.
3. Ne pas faire fonctionner le four s'il est endommagé. Veiller tout particulièrement à ce que la porte du four ferme correctement et à ce que les éléments suivants ne soient pas endommagés :
 - a. Porte (faussée),
 - b. Charnières et loquets (cassées ou desserrées),
 - c. Les joints de porte et joints d'étanchéité.
4. Ne confier le réglage ou la réparation du four qu'à du personnel de dépannage qualifié.

SOMMAIRE

PRECAUTIONS POUR EVITER UNE POSSIBLE EXPOSITION A UNE ENERGIE MICRO-ONDES EXCESSIVE.....	1
CARACTERISTIQUES TECHNIQUES	2
AVANT DE CONTACTER LE SERVICE APRES-VENTE	2
INSTALLATION.....	2
INSTRUCTIONS DE MISE A LA TERRE	3
CONSIGNES DE SECURITE IMPORTANTES.....	3
PRINCIPES DE LA CUISSON AUX MICRO-ONDES.....	4
GUIDE DES USTENSILES.....	4
DESCRIPTION DE L'APPAREIL.....	5
BANDEAU DE COMMANDE	6
UTILISATION DES COMMANDES DU FOUR.....	7
Réglage de l'horloge digitale	7
Cuisson aux micro-ondes	7
Cuisson au Grill.....	7
Cuisson Combinée n° 1	8
Cuisson Combinée n° 2	8
Menu/Code de Cuisson Automatique	8
Décongélation selon le poids	9
Mise en marche instantanée.....	9
Sécurité enfants.....	9
Fonction spéciale.....	10
NETTOYAGE ET ENTRETIEN	10

FR

CARACTERISTIQUES TECHNIQUES

Tension d'alimentation et consommation :	220-230 V ~ 50 Hz, 1400 W (Micro-ondes) 220-230 V, 1000 W (Gril)
Puissance restituée micro-ondes :	900 W
Fréquence :	2450 MHz
Dimensions hors tout :	310 mm (H) x 508 mm (L) x 445 mm (P)
Capacité du four :	25 Litres
Uniformité de la cuisson :	Plateau tournant (Φ 314 mm)
Poids-net :	Environ 16,7 kg

AVANT DE CONTACTER LE SERVICE APRES-VENTE

Si le four ne fonctionne pas :

1. Assurez-vous que le four est correctement branché sur le secteur. Si ce n'est pas le cas, débranchez la fiche d'alimentation de la prise, attendez 10 secondes et rebranchez-le solidement.
2. Vérifiez sur votre tableau électrique que le fusible n'est pas fondu ou le disjoncteur vous semble correct, testez la prise secteur en y branchant un autre appareil électrique.
3. Vérifiez si le bandeau de commande est programmé correctement et que la minuterie est bien réglée.
4. Vérifiez que la porte est bien fermée et le verrouillage de sécurité de la porte enclenché. Si tel n'est pas le cas, le four ne peut pas diffuser d'énergie micro-ondes.

SI RIEN DE CE QUI PRECEDE NE RESOUT LE PROBLEME, PRENEZ CONTACT AVEC UN TECHNICIEN QUALIFIE. N'ESSAYEZ JAMAIS DE REGLER OU DE REPARER LE FOUR PAR VOUS-MEME.

INSTALLATION

1. Assurez-vous que tous les matériaux d'emballage ont été enlevés de l'intérieur du four.
2. **AVERTISSEMENT** : Vérifiez que le four ne soit pas endommagé, par exemple défaut d'alignement de la porte, joints de porte endommagés, charnières de porte et loquets cassés ou desserrés ou des enfoncements à l'intérieur de la cavité ou sur la porte. Si vous constatez de tels dommages, ne faites pas fonctionner le four et prenez contact avec le service après-vente de votre magasin.
3. Ce four à micro-ondes doit impérativement être placé sur une surface plane et stable, capable de soutenir le poids combiné du four et des aliments les plus lourds susceptibles d'être cuits dans ce dernier.
4. Ne placez pas le four dans un endroit où sont générées de la chaleur ou une forte humidité, ou à proximité de matériaux combustibles.
5. Pour assurer un fonctionnement correct, le four exige une circulation d'air suffisante. Laissez 20 cm d'espace au-dessus du four, 10 cm derrière et 5 cm de chaque côté. Evitez de couvrir ou d'obstruer les ouïes de ventilation de l'appareil. N'ôtez pas les pieds de l'appareil.



6. Ne faites pas fonctionner le four sans que le plateau en verre, le support de plateau tournant et l'axe se trouvent à leurs positions respectives.
7. Assurez-vous que le cordon d'alimentation électrique ne soit pas endommagé et qu'il ne passe pas en dessous du four ou au-dessus de surfaces chaudes ou coupantes.
8. La prise de courant doit être facilement accessible de manière à pouvoir débrancher le four rapidement en cas d'urgence.
9. N'utilisez pas le four à l'extérieur.

INSTRUCTIONS DE MISE A LA TERRE

Cet appareil doit impérativement être relié à la terre. Ce four est équipé d'un cordon d'alimentation avec fil de terre et d'une fiche avec broche de mise à la terre. Il doit être branché à une prise correctement installée et reliée à la terre.

AVERTISSEMENT : Une utilisation incorrecte de la fiche de terre peut entraîner un risque de choc électrique.

Remarques

1. Pour toutes questions relatives à la mise à la terre ou au raccordement électrique, consulter un électricien qualifié ou le service après-vente.
2. Le fabricant et le distributeur déclinent toute responsabilité pour les dommages matériels et lésions corporelles découlant d'un défaut d'observation des règles de raccordement électrique.

CONSIGNES DE SECURITE IMPORTANTES

Lorsque vous vous servez d'un appareil électrique, certaines précautions essentielles doivent être observées, et notamment les suivantes :

AVERTISSEMENT : Pour réduire les risques de brûlures, de choc électrique, d'incendie, lésions corporelles ou d'exposition à l'énergie micro-ondes excessive :

1. Lisez entièrement le mode d'emploi avant d'utiliser l'appareil.
2. N'utilisez cet appareil que pour les usages décrits dans ce manuel. Ne pas utiliser de vapeurs ou de substances chimiques corrosives. Ce type de four est spécifiquement destiné à réchauffer ou cuire les aliments. Il n'est pas destiné à une utilisation industrielle ou en laboratoire.
3. Ne vous servez pas de cet appareil si son cordon d'alimentation électrique ou la fiche de celui-ci est endommagé(e), s'il ne fonctionne pas convenablement ou s'il a subi des dommages ou est tombé par terre. Si le cordon d'alimentation électrique est abîmé, il doit impérativement être remplacé par le constructeur ou le service après-vente de votre magasin, ou bien par un professionnel qualifié, et ce afin de se prémunir de tout danger.
4. **AVERTISSEMENT** : Ne laissez les enfants se servir du four sans surveillance que lorsque des instructions adéquates ont été données de telle sorte que les enfants puissent se servir du four en toute sécurité et comprennent les dangers d'une mauvaise mise en œuvre.
5. Pour réduire le risque d'incendie dans la cavité du four :
 - a. Lorsque vous réchauffez des aliments contenus dans du plastique ou du papier, surveillez régulièrement le four en raison du risque d'inflammation.
 - b. Enlevez les ligatures des sacs en papier ou en plastique avant de les placer dans le four.



FR

- c. En cas d'émission de fumée, mettez l'appareil hors tension ou débranchez-le et maintenez la porte fermée afin d'étouffer les flammes éventuelles.
- d. Ne vous servez pas de la cavité à des fins de rangement. Ne laissez pas d'articles en papier, d'ustensiles de cuisine ou de nourriture dans la cavité lorsque vous ne vous servez pas du four.
6. **AVERTISSEMENT** : Les liquides ou autres aliments ne doivent pas être réchauffés dans des récipients hermétiques car ceux-ci risqueraient d'exploser.
7. Le réchauffage des micro-ondes aux micro-ondes peut entraîner une ébullition éruptive différée, aussi doit-on prendre garde en manipulant le récipient.
8. Ne faites pas frire d'aliments dans le four. L'huile chaude risque d'endommager des pièces du four et les ustensiles, et même provoquer des brûlures cutanées.
9. Les oeufs frais dans leur coquille et les oeufs durs non écalés ne doivent pas être chauffés au four à micro-ondes car ils risquent d'exploser, même après la fin du chauffage aux micro-ondes a pris fin.
10. Percez les aliments à peau épaisse tels que les pommes de terre, les courgettes entières, les pommes et les châtaignes avant de les faire cuire.
11. Le contenu des biberons et autres récipients pour enfants doit être mélangé ou agité, et sa température doit être vérifiée avant de le servir afin d'éviter les brûlures.
12. Les ustensiles peuvent devenir chauds en raison de la chaleur transférée par les aliments chauffés. Il peut être nécessaire d'utiliser des maniques pour manipuler un ustensile chaud.
13. Il faut vérifier que les ustensiles sont bien appropriés à un usage au four à micro-ondes.
14. **AVERTISSEMENT** : Toute intervention sur l'appareil est dangereuse et ne devra donc être confiée qu'à du personnel qualifié afin d'éviter tout danger.

PRINCIPES DE LA CUISSON AUX MICRO-ONDES

1. Disposez les aliments soigneusement. Placez les parties les plus épaisses vers l'extérieur du plat.
2. Prenez garde au temps de cuisson. Sélectionnez la durée de cuisson la plus courte indiquée et allongez-la le cas échéant. Les aliments beaucoup trop cuits peuvent dégager de la fumée ou prendre feu.
3. Couvrez les aliments pendant qu'ils cuisent. Le couvercle empêche les projections et aide les aliments à cuire uniformément.
4. Retournez les aliments une fois pendant leur cuisson aux micro-ondes afin d'accélérer la cuisson des aliments tels que le poulet et les hamburgers. Les grosses pièces telles que les rôtis doivent être retournées au moins une fois.
5. A mi-cuisson, redispensez les aliments tels que les boulettes de viande en faisant passer à la fois ceux du dessus en dessous et ceux du centre du plat vers l'extérieur de celui-ci.

GUIDE DES USTENSILES

1. Le matériau idéal d'un ustensile de cuisson doit être perméable aux micro-ondes pour permettre à l'énergie micro-ondes de traverser le récipient et réchauffer les aliments.



2. Les micro-ondes ne peuvent pas pénétrer le métal, on ne devra donc pas se servir d'ustensiles ou plats en métal.
3. Ne vous servez pas de produits en papier recyclé lors de la cuisson aux micro-ondes, car ils sont susceptibles de contenir de petits fragments de métal pouvant provoquer des étincelles ou un incendie.
4. Il est recommandé de se servir de plats ronds ou ovales plutôt que carrés ou oblongs, car les aliments tendent à trop cuire dans les angles.
5. Vous pouvez vous servir de bandes étroites de feuille d'aluminium pour empêcher les parties exposées de trop cuire. Mais prenez garde à ne pas en utiliser trop et à maintenir une distance de 2,50 cm entre la feuille d'alu et la cavité.

La liste ci-dessous est un guide général pour vous aider à sélectionner les ustensiles corrects.

USTENSILES DE CUISINE	MICRO-ONDES	GRILL	COMBINE
Verre résistant à la chaleur	Oui	Oui	Oui
Verre non-résistant à la chaleur	Non	Non	Non
Céramique résistante à la chaleur	Oui	Oui	Oui
Plat plastique spécial micro-ondes	Oui	Non	Non
Papier sulfurisé	Oui	Non	Non
Plateau en métal	Non	Oui	Non
Support de gril	Non	Oui	Non
Feuille d'aluminium et barquette en aluminium	Non	Oui	Non

DESCRIPTION DE L'APPAREIL

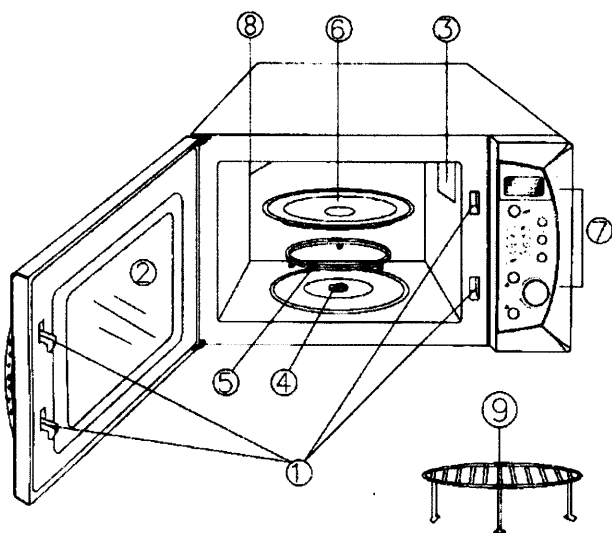

1. Verrouillage de sécurité de la porte
2. Hublot du four
3. Entrée d'air du four
4. Axe
5. Support de plateau tournant
6. Plateau en verre
7. Bandeau de commande
8. Gril
9. Support de grill

FR

PANNEAU DE COMMANDE

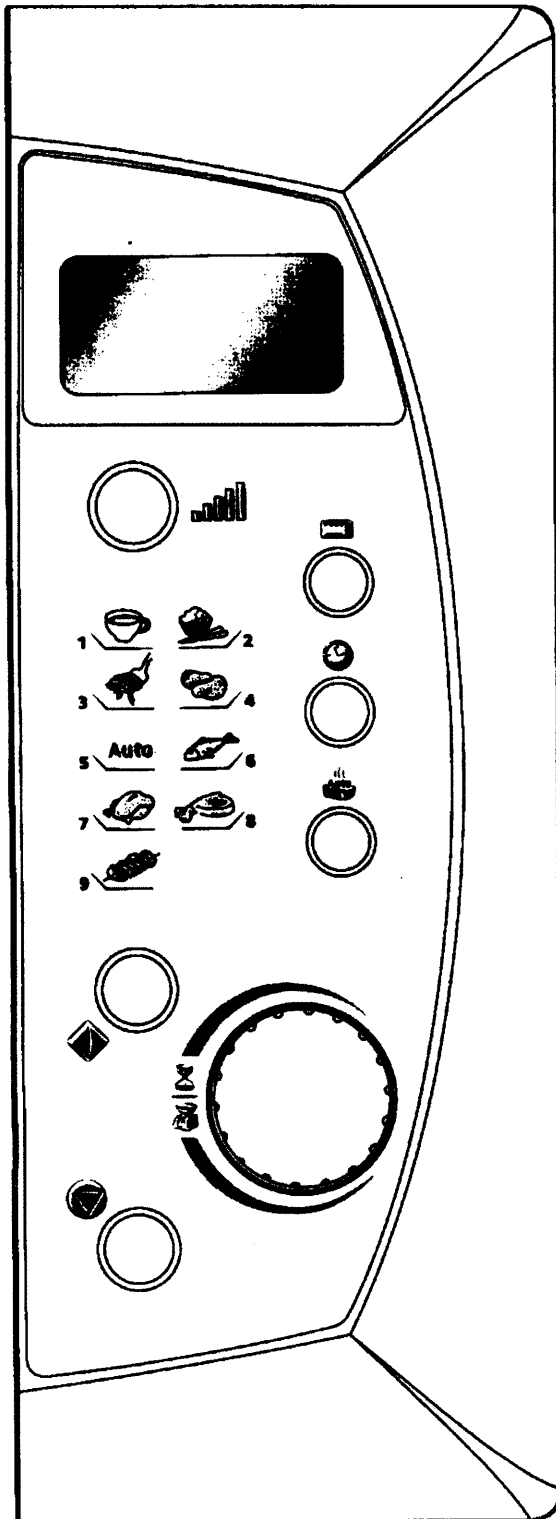

● AFFICHEUR DIGITAL

► Le temps de cuisson, la puissance, les témoins et l'heure y sont affichés.

● POWER (PUISSANCE)

► Appuyez dessus pour sélectionner le niveau de puissance aux micro-ondes.

● GRILL/COMBI.

► Appuyez dessus pour programmer une cuisson au grill à l'un des deux modes de cuisson combinée.

● BOUTON ROTATIF TEMPS-POIDS

► Tournez pour entrer le temps de cuisson.

► Tournez le bouton  pour indiquer le poids des aliments à cuire.

● AUTO COOK (CUISSON AUTOMATIQUE)

► Appuyez dessus autant de fois qu'il le faut pour régler la cuisson de divers plats courants. Il est nécessaire d'indiquer le poids.

● CLOCK (HORLOGE)

► Appuyez dessus pour régler l'horloge digitale.

● START/QUICK START

(DEMARRAGE / DEMARRAGE RAPIDE)

► Appuyez dessus pour démarrer le programme de cuisson ou lancer une cuisson rapidement.

● STOP/CANCEL

(ARRET/ANNULATION)

► Appuyez dessus pour arrêter le programme de cuisson ou effacer tous les réglages précédents avant que la cuisson démarre.

► Appuyez dessus une fois pour interrompre la cuisson momentanément, ou deux fois pour l'annuler complètement.

► Il sert aussi à mettre en œuvre le verrouillage de sécurité enfants.

UTILISATION DES COMMANDES DU FOUR





A chaque appui sur un bouton, un "bip" retentit pour confirmer l'appui.

UN BIP : Le four accepte l'entrée

DEUX BIPS : Le four n'accepte pas l'entrée. Veuillez vérifier et essayer de nouveau



Réglage de l'horloge digitale

L'horloge fonctionne selon des cycles de 12 ou 24 heures en fonction de l'appareil. Elle démarre automatiquement à 1:00 (réglage par défaut) lorsque le four est branché à une prise de courant.

1. Appuyez une fois sur le bouton .
2. Tournez le bouton  jusqu'à ce que l'heure correcte soit affichée.
3. Appuyez sur le bouton .
4. Tournez le bouton  jusqu'à ce que les minutes correctes soient affichées.
5. Appuyez sur le bouton  pour confirmer.



Vous pouvez vérifier l'heure en cours de cuisson en appuyant sur le bouton .

Cuisson aux micro-ondes

La cuisson aux micro-ondes vous permet d'ajuster la puissance et la durée de cuisson. Tout d'abord vous sélectionnez un niveau de puissance en appuyant sur le bouton  un certain nombre de fois. (voir le tableau ci-dessous). Ensuite vous réglez le temps de cuisson en appuyant sur le bouton  (ici 60 minutes environ)

APPUYEZ SUR LE BOUTON  :	PUISSANCE DE CUISSON
Une fois	100 %
Deux fois	80 %
3 fois	60 %
4 fois	40 %
5 fois	20 %
6 fois (réglage minuterie)	0

Exemple, supposons que vous vouliez cuire aux micro-ondes pendant 1 minute à un niveau de puissance de 60%.

1. Appuyez 3 fois sur le bouton .
2. Tournez le bouton  jusqu'à ce que le temps de cuisson correct (1:00) soit affiché.
3. Appuyez sur le bouton .

Grill



Le plus long temps de cuisson possible est de 60 minutes. La cuisson au grill est tout particulièrement utile pour les minces tranches de viande, les steaks, les côtelettes, les chiches-kebabs, les saucisses et la découpe de poulet. Elle convient également pour les sandwiches chauds et les plats gratinés.

Exemple : Supposons que vous souhaitiez programmer une cuisson au grill d'une durée de 12 minutes.

1. Vérifiez que le système a bien été

FR

réinitialisé, ce qui signifie qu'aucun programme de cuisson n'est en cours de déroulement, et que le système est en attente d'instructions

2. Appuyez une fois sur le bouton 
3. Tournez le bouton  de manière à afficher 12 :00
4. Appuyez sur le bouton .

CUISSON COMBINEE n° 1

Le temps de cuisson maximum est ici de 60 minutes.

30 % du temps pour la cuisson aux micro-ondes, 70 % pour la cuisson au grill. A utiliser pour le poisson, les pommes de terre ou les gratins.

PAR EXEMPLE : Supposons que vous souhaitiez programmer une cuisson selon la combinaison n° 1 pour une durée de 25 minutes.

1. Appuyez deux fois sur le bouton .

2. Tournez le bouton  de manière à afficher 25:00.



3. Appuyez sur le bouton .

CUISSON COMBINEE n° 2



Le temps de cuisson maximum est ici de 60 minutes.

55% du temps pour la cuisson aux micro-ondes, 45% pour la cuisson au grill. A utiliser pour le pudding, les omelettes, les pommes de terre au four et les volailles.

PAR EXEMPLE : Supposons que vous souhaitiez programmer une cuisson selon la combinaison n° 2 pour une durée de 12 minutes.



1. Appuyez 3 fois sur le bouton .
2. Tournez le bouton  de manière à afficher 12:00.
3. Appuyez sur le bouton .

UTILISATION DE LA FONCTION AUTO-MENU

La fonction « Auto » vous permet de cuire ou de réchauffer des aliments automatiquement, sans avoir à indiquer un niveau de puissance ou une durée. Il suffit d'indiquer le type d'aliments que vous désirez faire cuire ainsi que leur poids. Pour ce faire, appuyez sur le bouton  autant de fois qu'il le faut pour sélectionner une catégorie d'aliments/un mode de cuisson. Ensuite, tournez le bouton  de manière à afficher le poids des aliments à cuire. Le four démarre la cuisson une fois que vous avez appuyé sur le bouton .

Il se peut que vous deviez retourner les aliments à mi-cuisson afin de les cuire uniformément.

Par exemple, pour cuire 400 g de poisson :

1. Appuyez 6 fois sur le bouton .
2. Tournez le bouton  de manière à afficher un poids de 400 g.
3. Appuyez sur le bouton .

Menu / Code de Cuisson Automatique

Code	Aliment/mode de cuisson	Tournez le bouton  de manière à afficher le poids des aliments



1	Café/Soupe (unité)	1	2	3						
2	Riz (g)	100	200	400	600	800	1000			
3	Spaghetti (g)	100	200	300						
4	Pommes de terre (g)	150	300	450	600					
5	Réchauffage automatique (g)	100	200	300	400	500	600	700	800	1000
6	Poisson (g)	100	200	400	600	800	1000			
7	Poulet (g)	800	1000	1200	1300	1400				
8	Bœuf/mouton (g)	300	500	800	1000	1200	1300			
9	Brochettes de viande (g)	100	200	300	400	500	600	700		

Décongélation selon le poids

Le four peut être utilisé afin de décongeler de la viande, de la volaille et des fruits de mer. Le temps de décongélation et le niveau de puissance sont réglés automatiquement une fois que la catégorie d'aliments et le poids ont été programmés.

PAR EXEMPLE : Supposons que vous vouliez décongeler 600 g de crevettes.

1. Placez les crevettes à décongeler dans le four.
2. Tournez le bouton de manière à afficher un poids de 600 g.
3. Appuyez sur le bouton .

MISE EN MARCHÉ INSTANTANÉE

Servez-vous de cette fonction pratique pour programmer la cuisson immédiate d'aliments au four à micro-ondes à la puissance 100%.

Appuyez sur le bouton  par pressions successives rapprochées afin de définir le temps de cuisson, et le four va se mettre en marche immédiatement à pleine puissance.

APPUYEZ SUR LE BOUTON 	TEMPS
Une fois	0:30
Deux fois	1:00
Trois fois	1:30
...	...

Par exemple, pour régler le four en vue d'une cuisson de 2 minutes à l'aide de cette fonction :

Appuyez 4 fois sur le bouton  : le four démarre immédiatement à la puissance maxi des micro-ondes.

Sécurité enfants

Le verrouillage de sécurité enfants empêche toute utilisation du four par les jeunes enfants sans surveillance. Le témoin correspondant s'allume sur l'écran et le four ne peut pas être utilisé tant que le verrouillage de sécurité enfants est enclenché.

Pour enclencher le verrouillage de sécurité enfants : appuyez sur le bouton  et maintenez-le enfoncé pendant 3 secondes, un bip retentit et le témoin LOCK s'allume.

Pour désactiver le verrouillage de sécurité enfants : appuyez sur le bouton  et maintenez-le enfoncé pendant 3 secondes jusqu'à ce que le témoin LOCK s'éteigne.

Fonction spéciale

RAPPEL AUTOMATIQUE

Après la fin d'un programme de cuisson ou de décongélation, le four va continuer automatiquement à émettre des "bips" toutes les deux minutes jusqu'à ce que vous ouvriez sa porte ou que vous appuyiez sur le bouton .